

# SOLUÇÕES EM LUBRIFICAÇÃO PARA O SEGMENTO DE COOPERATIVAS



# INOVAÇÃO E DESEMPENHO PARA SUAS MELHORES SAFRAS

Explore todo o potencial dos seus equipamentos sem paradas e manutenções imprevistas. Com nosso portfólio de produtos seus cooperados conseguem resultados ainda mais expressivos durante as operações e colheitas.

Além disso, a tecnologia superior Texaco Lubrificantes oferece proteção completa, máxima eficiência e economia com maiores intervalos de troca de óleo.



Atendimento das principais montadoras



Longa vida útil das máquinas



Maior disponibilidade de equipamentos



Extensão dos períodos de troca



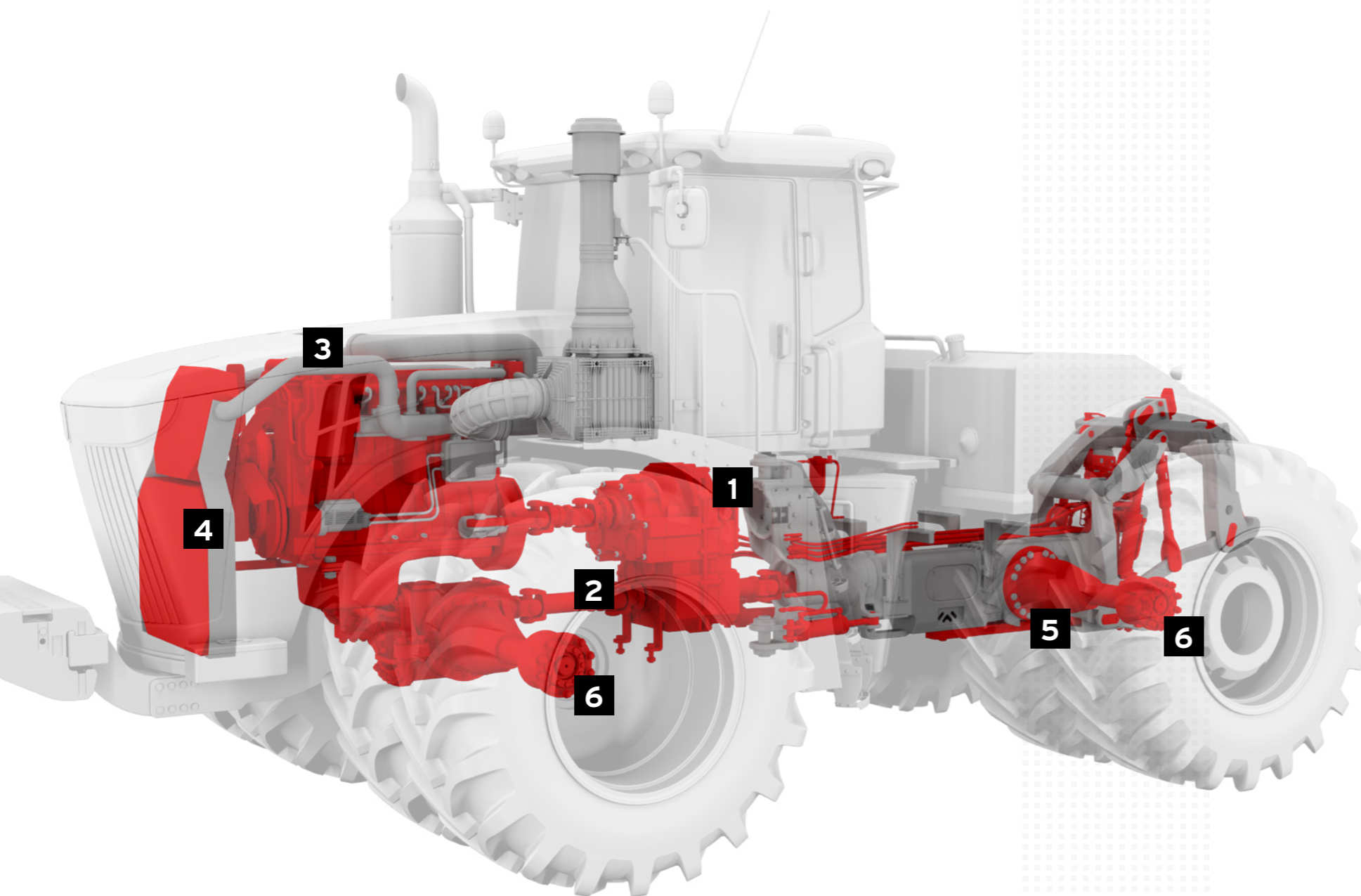

## 1 MULTIFUNCIONAL, TRANSMISSÃO E FREIO ÚMIDO

TDH Oil Special 10W-30 e 75W-80  
 TDH Oil 10W-30 e 75W-80  
 Multigear EP-5  
 Multigear EP  
 Texaco Gear Oil

## 2 SISTEMA HIDRÁULICO

Rando MV  
 Rando HD  
 Hidráulico HD

## 3 MOTOR

Delo 400 SDE 15W-40  
 Delo 400 SDE 10W-30  
 Ursa Premium TDX 15W-40  
 Ursa Premium TDX (E4) 10W-40  
 Ursa Super TD 15W-40

## 4 SISTEMA DE ARREFECIMENTO

Ursa ELC NF: Premix e Concentrado  
 Havoline Xtended Life AFC: Premix e Concentrado  
 Havoline XLI Green  
 Havoline XLI (YF03): Premix e Concentrado

## 5 REDUÇÕES FINAIS E DIFERENCIAIS

Multigear Premium EP  
 Multigear EP-5  
 Multigear EP  
 Multigear LS  
 Texaco Gear Oil  
 TDH Oil Special 10W-30 e 75W-80  
 TDH Oil 10W-30 e 75W-80

## 6 PONTOS DE GRAXA

Starplex Moly MPGM 2  
 Starplex 2  
 Multifak EP 2  
 Marfak MP 2

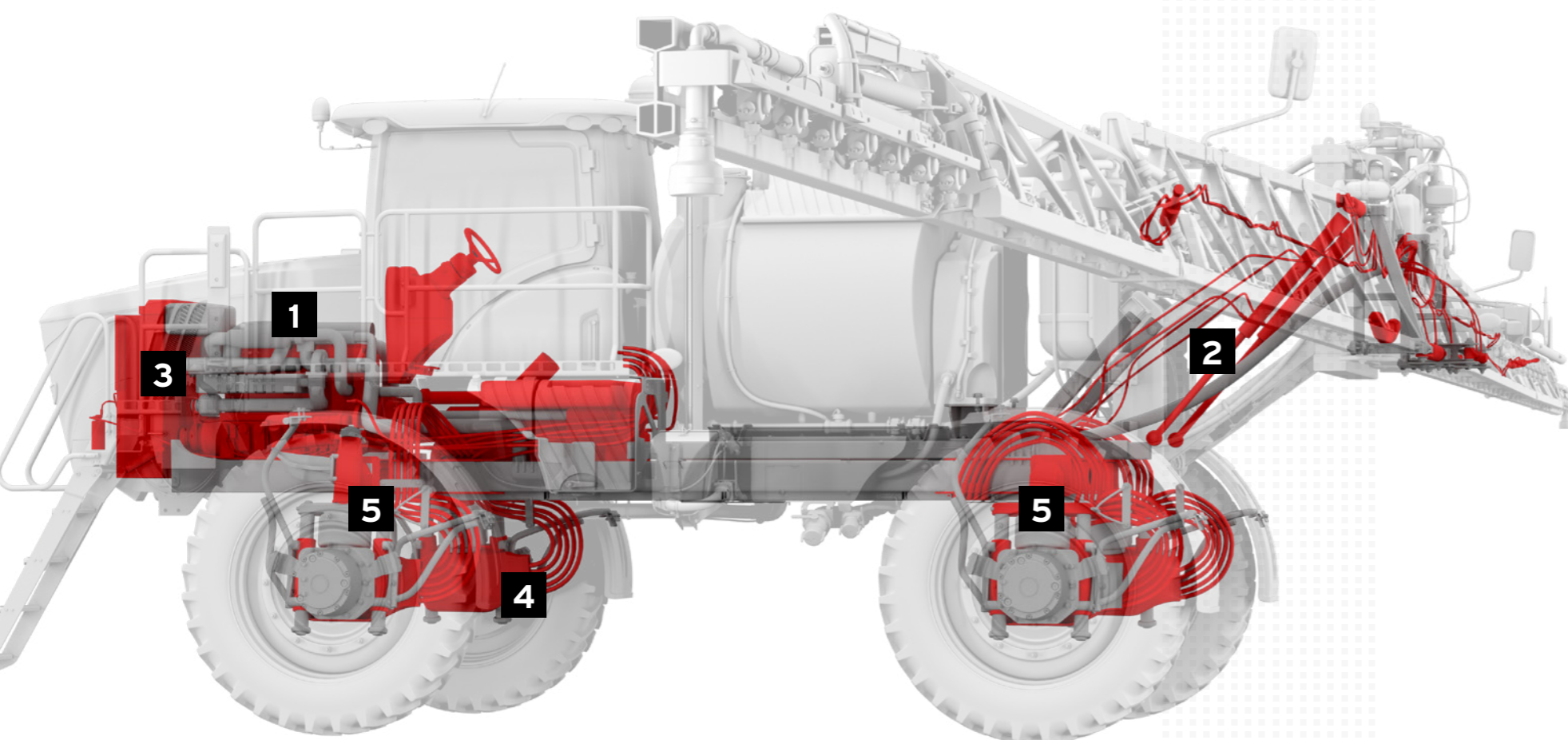

## 1 MOTOR

Delo 400 SDE 15W-40  
 Delo 400 SDE 10W-30  
 Ursa Premium TDX 15W-40  
 Ursa Premium TDX (E4) 10W-40  
 Ursa Super TD 15W-40

## 2 SISTEMA HIDRÁULICO

Rando MV  
 Rando HD

## 3 SISTEMA DE ARREFECIMENTO

Ursa ELC NF: Premix e Concentrado  
 Havoline Xtended Life AFC: Premix e Concentrado  
 Havoline XLI Green  
 Havoline XLI (YF03): Premix e Concentrado

## 4 CUBOS DE RODA, DIFERENCIAL E TRANSMISSÃO

Multigear Premium EP  
 Multigear EP-5  
 Multigear EP  
 Multigear LS  
 Texaco Gear Oil

## 5 PONTOS DE GRAXA

Starplex Moly MPGM 2  
 Starplex 2  
 Regal Starfak Premium 3  
 Multifak EP 2  
 Marfak MP 2

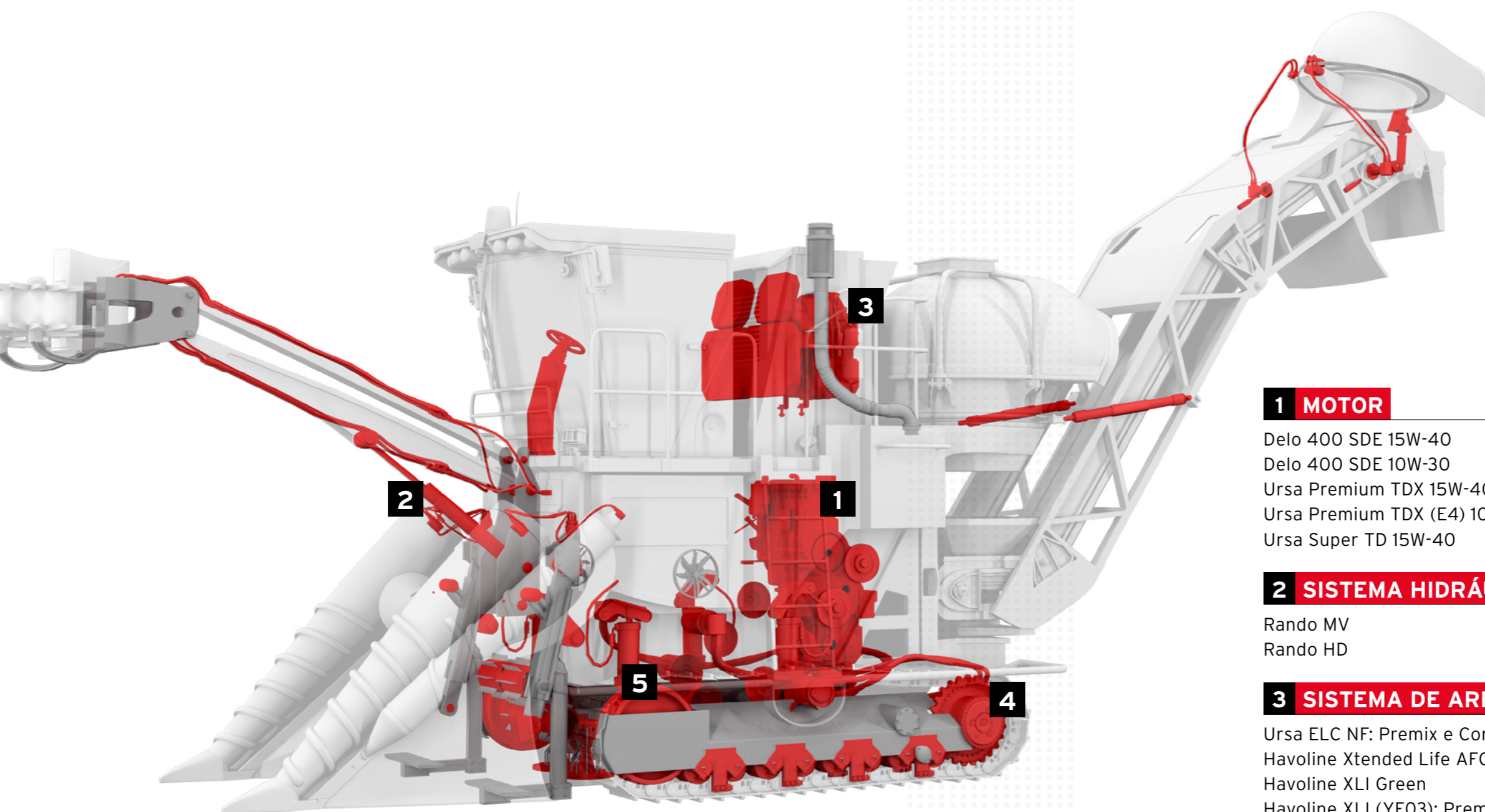

#### **1 MOTOR**

Delo 400 SDE 15W-40  
Delo 400 SDE 10W-30  
Ursa Premium TDX 15W-40  
Ursa Premium TDX (E4) 10W-40  
Ursa Super TD 15W-40

#### **2 SISTEMA HIDRÁULICO**

Rando MV  
Rando HD

#### **3 SISTEMA DE ARREFECIMENTO**

Ursa ELC NF: Premix e Concentrado  
Havoline Xtended Life AFC: Premix e Concentrado  
Havoline XLI Green  
Havoline XLI (YF03): Premix e Concentrado

#### **4 REDUÇÕES FINAIS & CUBOS (CORTADOR DE BASE E CAIXA DO PICADOR)**

Multigear Premium EP  
Multigear EP

#### **5 PONTOS DE GRAXA**

Starplex Moly MPGM 2  
Starplex 2  
Molytex EP 2  
Multifak EP 2  
Longatex



### MULTIFUNCIONAL, TRANSMISSÃO E FREIO ÚMIDO (CONJUNTO HIDRO)

TDH Oil Special 10W-30 e 75W-80  
TDH Oil 10W-30 e 75W-80

### SISTEMA HIDRÁULICO

Rando MV  
Rando HD  
Hidráulico HD

### MOTOR

DeLo 400 SDE 15W-40  
DeLo 400 SDE 10W-30  
Ursa Premium TDX 15W-40  
Ursa Premium TDX (E4) 10W-40  
Ursa Super TD 15W-40

### SISTEMA DE ARREFECIMENTO

Ursa ELC NF: Premix e Concentrado  
Havoline Xtended Life AFC: Premix e Concentrado  
Havoline XLI Green  
Havoline XLI (YF03): Premix e Concentrado

### REDUÇÕES FINAIS E DIFERENCIAIS

Multigear Premium EP  
Multigear EP-5  
Multigear EP  
Multigear LS  
Texaco Gear Oil  
TDH Oil Special 10W-30 e 75W-80  
TDH Oil 10W-30 e 75W-80

### PONTOS DE GRAXA

Starplex Moly MPGM 2  
Starplex 2  
Multifak EP 2  
Marfak MP 2  
MCP Grease (**fuso de algodão**)  
Regal Starfak Premium 3 (**derrigadeira de café**)

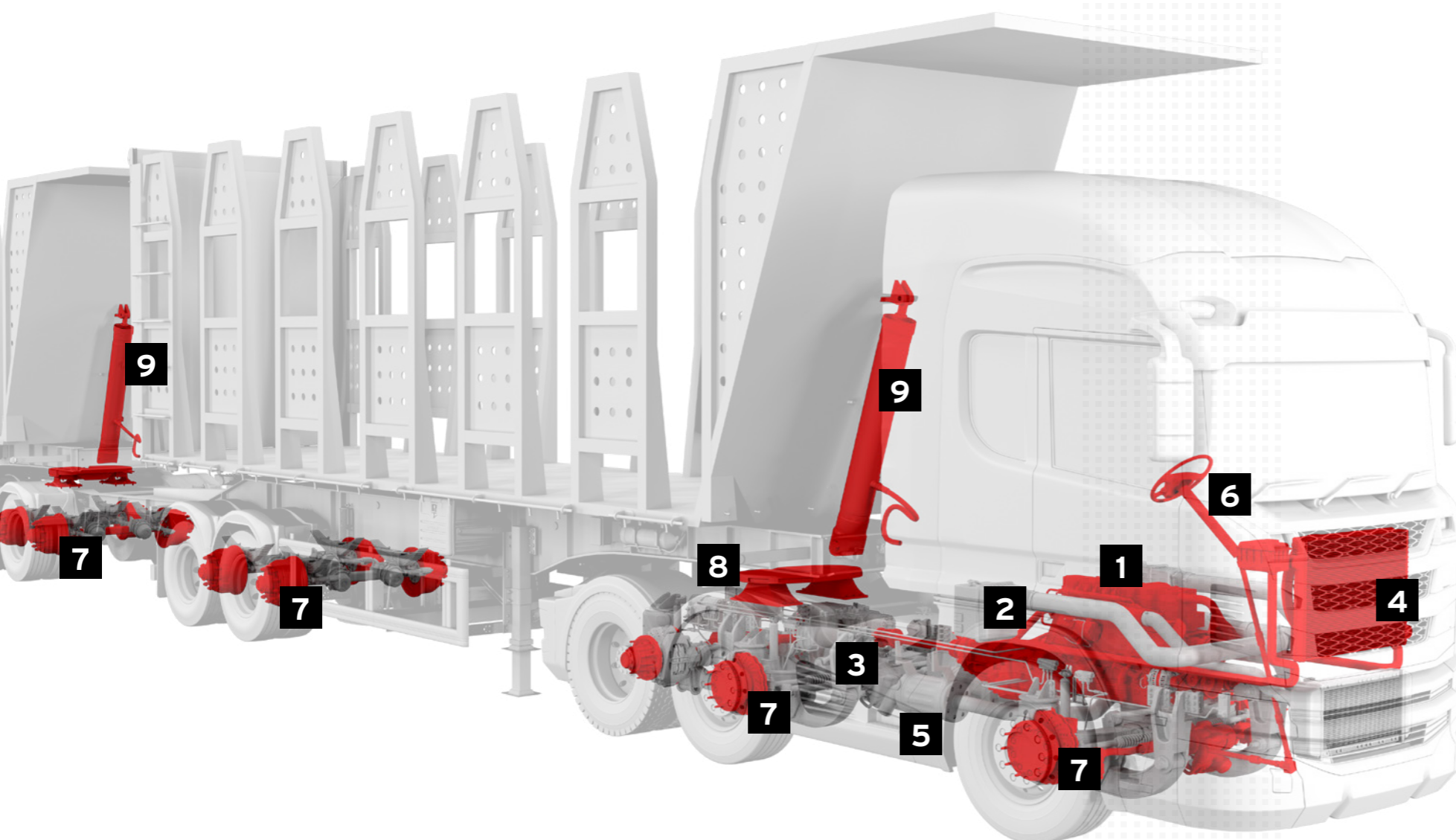

## 1 MOTOR

Delo 400 SDE 15W-40  
 Delo 400 SDE 10W-30  
 Ursa Premium TDX 15W-40  
 Ursa Premium TDX (E4) 10W-40  
 Ursa Super TD 15W-40

## 2 TRANSMISSÃO MANUAL E AUTOMÁTICA

Ursa LA-3  
 Universal EP  
 Texamatic 7045E

## 3 DIFERENCIAL

Multigear Premium EP	Multigear LS
Multigear EP-5	Texaco Gear Oil
Multigear EP	

## 4 SISTEMA DE ARREFECIMENTO

Ursa ELC NF: Premix e Concentrado  
 Havoline Xtended Life AFC: Premix e Concentrado  
 Havoline XLI Green  
 Havoline XLI (YF03): Premix e Concentrado

## 5 RETARDER

Ursa Premium TDX E4 SAE 10W-40

## 6 DIREÇÃO HIDRÁULICA

Texamatic ATF  
 Texamatic B

## 7 CUBO DE RODA

Starplex	Multifak EP 2
Starplex Moly MPGM 2	Longatex 2
Molytex EP 2	

## 8 QUINTA RODA

Starplex 2	Longatex
Starplex Moly MPGM 2	Molytex EP2
Multifak EP 2	

## 9 SISTEMA HIDRÁULICO

Rando MV  
 Rando HD  
 Hidráulico HD



### **MOTORES DIESEL LEVE**

Havoline ProDS M SAE 5W-30

### **MOTORES A GASOLINA / FLEX**

Havoline ProDS Full Synthetic 0W-20 SN

Havoline Sintético Ultra W 5W-40

Havoline Sintético 5W-30 SN

Havoline Sintético SN 5W-40

Havoline Semissintético SN

Havoline Semissintético SN 10W-40

Havoline Semissintético SL 15W-40

Havoline Superior SL 20W-50

### **MOTORES MOTO**

Havoline 4T 20W-50

Havoline 4T Semissintético

### **MOTORES 2 TEMPOS**

2T Super





# MOTOR

Óleos lubrificantes de alto desempenho para maior cuidado de seus equipamentos agrícolas.

Confira o grau de classificação dos produtos



## ★ ALTA PERFORMANCE

### DeLo® 400 SDE SAE 15W-40 CK-4 e SAE 10W-30 CK-4

A linha DeLo 400 SDE teve sua performance testada e comprovada nas mais diferentes aplicações, em diferentes segmentos, incluindo operações de alta severidade.

#### ESPECIFICAÇÕES: API CK-4; ACEA E9

#### ATENDIMENTO:

- MB 228.31
- Volvo VDS 4.5
- Cummins CES 20086
- MAN 3575
- CAT ECF-3

Adequado para motores  
Euro II, Euro III e Euro V



Atende até  
**500 horas**

# Maior intervalo de troca da categoria\*

A linha DeLo 400 SDE otimiza o custo total de operação através da extensão do período de troca e maximização da vida útil do equipamento.

#### Controle de viscosidade

MACK T-13  
Teste de oxidação

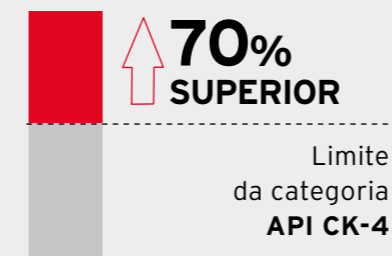

#### Presença de biodiesel

Teste de oxidação com  
contaminação forçada

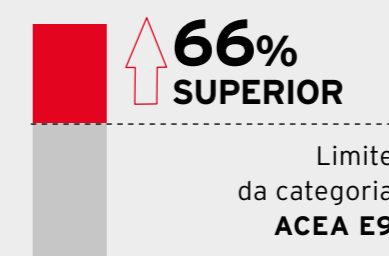

#### Proteção contra desgaste

OM 646 LA  
Desgaste no eixo de cames

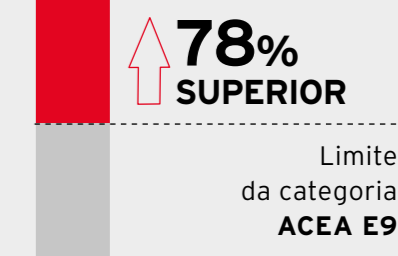

MAIS TEMPO DE  
DISPONIBILIDADE  
DO EQUIPAMENTO



ADITIVOS  
DISPERSANTES  
PREMIUM



MAIOR  
VIDA ÚTIL  
DO MOTOR



EXCEDE OS  
REQUISITOS  
DOS PRINCIPAIS  
FABRICANTES

\*Permite intervalos de troca de até 90.000 km, desde que observadas as condições de uso, manutenção e recomendações contidas no manual do fabricante do motor.



## O QUE É?

Tecnologia ISOSYN® Advanced une a experiência em formulação Texaco com a tecnologia de aditivos de alto desempenho e óleos básicos premium.



Até **68% maior** proteção  
contra desgaste\*\*



Até **64% melhor**  
controle de depósitos\*\*



Até **35% melhor**  
controle de oxidação\*\*

\*\*Quando comparado com os requerimentos da categoria API CJ-4.

Siga corretamente as recomendações do fabricante do veículo e/ou equipamento.

★ PREMIUM

## Ursa® Premium TDX SAE 15W-40

Óleo lubrificante mineral com desempenho similar ao dos lubrificantes sintéticos. Proporciona proteção em períodos estendidos de troca.

**Excelente relação custo-benefício, proteção contra o desgaste e limpeza dos motores a diesel naturalmente aspirados ou turboalimentados, equipados com sistemas de redução de emissões EGR e/ou SCR.**

### ESPECIFICAÇÕES

API CI-4; ACEA E7

#### APROVAÇÃO:

- MB-Approval 228.3
- MAN 3275
- Volvo VDS-3
- Cummins CES 20078
- MTU Tipo 2



## INTERVADO DE TROCA ESTENDIDO\*

\*Específico para a troca com Ursa Premium TDX SAE 15W-40, desde que observadas as condições de uso, manutenção e recomendações contidas no manual do fabricante do motor.

### QUAL O NÍVEL DE LIMPEZA QUE VOCÊ DESEJA PARA SEU MOTOR?

Ursa® Premium TDX SAE 15W-40 minimiza o desgaste do motor e prolonga os períodos de troca, já que permite a operação dentro dos limites condonatórios de oxidação e de viscosidade por mais tempo.

URSA®  
PREMIUM  
TDX  
SAE 15W-40



PRODUTOS  
CONCORRENTES

### O URSA® PREMIUM TDX SAE 15W-40 CONTROLA MELHOR A OXIDAÇÃO DO QUE OS ÓLEOS CONCORRENTES

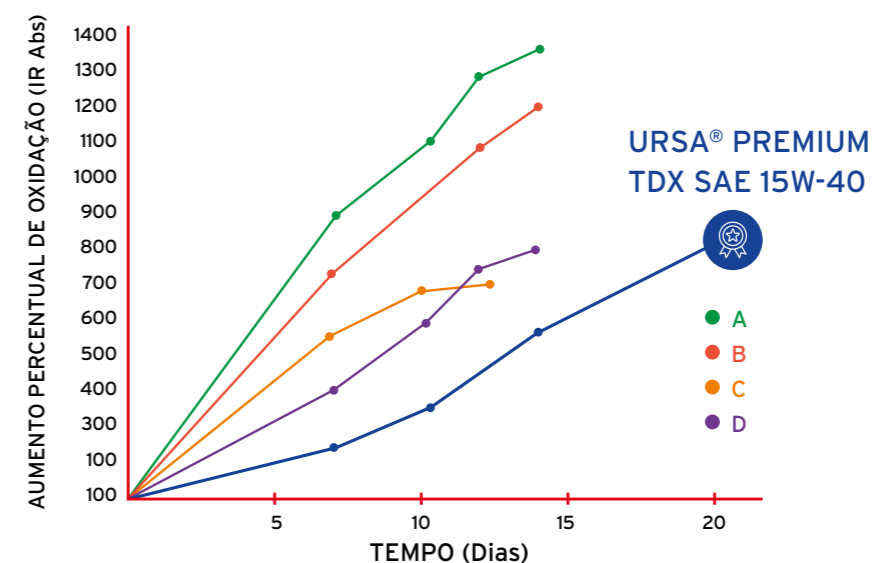

★ PREMIUM

### Ursa Premium TDX (E4) 10W-40

Ursa Premium TDX (E4) SAE 10W-40 é formulado com uma combinação de básicos semissintéticos e aditivos de alta performance para motores a diesel com sistema de pós-tratamento EGR. **Também é indicado para lubrificação de retarders Voith.**

**ESPECIFICAÇÕES:** API CI-4; ACEA E4, E7.

**ATENDIMENTOS:** MAN 3277; MB 228.5, 235.27; Volvo VDS-3; Scania LDF-2; Cummins 20077/20078; Voith Oil Class A.



### Ursa Super TD 15W-40

Ursa Super TD SAE 15W-40 é um óleo mineral multiviscoso para uso em motores diesel.

**ESPECIFICAÇÕES:** API CH-4.



## SISTEMAS HIDRÁULICOS E CONJUGADOS

Linha completa que protege contra ferrugem e corrosão, proporcionando aumento da vida útil dos equipamentos.

Confira o grau de classificação dos produtos



### FLUIDO MULTIFUNCIONAL

## TDH Oil Special

Performance superior ao líder de mercado.



### Oxidação

Performance superior ao líder de mercado



### Cisalhamento

Excelente proteção das engrenagens



### Ruído

Quanto menor ruído, indica menor cisalhamento



### Teste de bomba

Fluido hidráulico

Máxima proteção para tratores e equipamentos agrícolas que utilizam um único fluido para transmissão, diferencial, sistema hidráulico e freios úmidos

★ ALTA PERFORMANCE

## TDH Oil Special SAE 10W-30 e SAE 75W-80

Fluido multifuncional formulado com um pacote de aditivos exclusivo e óleos básicos do grupo II, que oferecem maior estabilidade térmica e resistência à oxidação. Foi desenvolvido para a lubrificação de transmissões, comandos finais, freios úmidos e sistemas hidráulicos de tratores agrícolas.



**ESPECIFICAÇÕES:** SAE 10W-30 e SAE 75W-80.

### ATENIMENTO:

- **AGCO** 821 XL
- **Case International** MS 1204, MS 1206, MS 1207, MS 1209, MS 1210, MAT 3505, MAT 3525, MAT 3526, MAT 3540
- **Caterpillar** TO-2
- **Ford** ESEN-M2C86-B, ESN-M2C134-D, FNHA-2-C-201, FNHA-2-C-200, ESNM2C41, ESN-M2C43, ESN-M2C48, ESNM2C53, ESN-M2C92
- **Hitachi** eixo das pás carregadeiras de médio porte
- **John Deere** JDM J20C, J21A
- **Kubota** UDT
- **Massey Ferguson** M-1127A/M-1135/M-1141/M-1143/M-1145
- **Vickers** (Eaton)35VQ25, I-286-S, M-2950-S
- **Volvo** VCE WB101 97303
- **ZF** TE-ML 03E, TE-ML 05F, TE-ML 06K, TE-ML17E, TE-ML 21F

**APROVAÇÃO:** Volvo WB 101.



Melhor resistência à oxidação = Maior intervalo troca de óleo

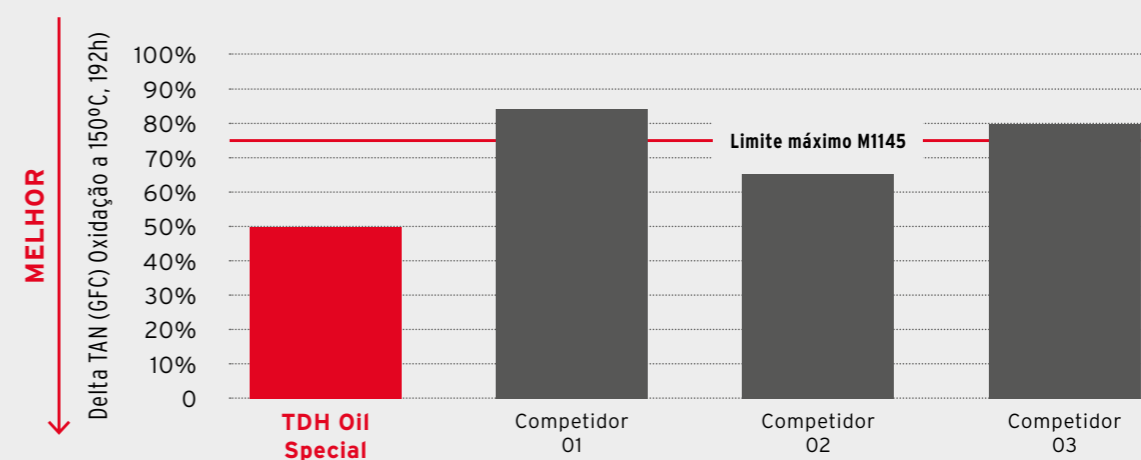



★ PREMIUM

## TDH Oil

Fluido multifuncional desenvolvido para a lubrificação de transmissões, comandos finais, freios úmidos e sistemas hidráulicos de tratores.

**ESPECIFICAÇÕES:** SAE 10W-30 e SAE 75W-80.

**ATENIMENTO:** John Deere J20C; CAT T0-2.

### SISTEMAS HIDRÁULICOS



★ ALTA PERFORMANCE

## Rando MV 68

Rando MV 68 é um óleo lubrificante de alto índice de viscosidade para a lubrificação de sistemas hidráulicos, formulado com aditivos antidesgaste e melhoradores de índice de viscosidade de alta estabilidade ao cisalhamento e óleos básicos minerais convencionais e especiais do grupo II, que oferecem maior estabilidade térmica e resistência à oxidação.

**ESPECIFICAÇÕES:** DIN 51524-3 (HVLP).

**ATENIMENTOS:** AGMA 9005 E-02; Bosch Rexroth; Denison HF-0, HF-1, HF-2; Eaton Vickers M2950-S, I-286-S, 35VQ25A; MAG Cincinnati (Cincinnati Machine) P-69.



★ PREMIUM

## Rando HD 68

Rando HD 68 é um óleo lubrificante formulado com básicos minerais e aditivos antidesgaste para a lubrificação de sistemas hidráulicos.

**ESPECIFICAÇÕES:** DIN 51524-2 (HLP).

**ATENIMENTOS:** General Motors LS2 LH; ASTM D6158 HM; US Steel 126/127; AGMA 9005-E02-R&O; MAG Cincinnati (Fives Cincinnati) P-69

**Aprovação: Eaton Vickers 35VQ25A, M2950-S, I-286-S; Parker Hannifin (Denison) HF-0, HF-1, HF-2; Eaton E-FDGN-TB002-E**



★ PREMIUM

## Rando HD 100

Rando HD 100 é um óleo lubrificante formulado com básicos minerais e aditivos antidesgaste para a lubrificação de sistemas hidráulicos.

**ESPECIFICAÇÕES:** DIN 51524 parte 2 HLP

**ATENIMENTOS:** Afnor NF E 48-603 HM; ISO 11158 HM; AGMA 9005-E02-R&O

**Aprovação: SMS Group SN 180-2.**



## Hidráulico HD 68

Hidráulico HD 68 é um óleos lubrificante formulado com básicos minerais e aditivos antidesgaste para a lubrificação de sistemas hidráulicos.

### DIREÇÃO HIDRÁULICA



## Texamatic ATF

Texamatic ATF é um óleo formulado com básicos minerais de alta qualidade e aditivos específicos para a lubrificação de transmissões mecânicas, sistemas hidráulicos e direções hidráulicas.

**ATENIMENTOS:** Volvo 97325, Allison C-4.

**Aprovado por diversos fabricantes de veículos.**



## Texamatic B

Texamatic B é um óleo lubrificante formulado com básicos minerais de alta qualidade e aditivos específicos para a lubrificação de direções hidráulicas.

**ESPECIFICAÇÕES:** Dexron IID

**Aprovação: Mercedes-Benz do Brasil - MB 236.3.**



# TRANSMISSÕES, DIFERENCIAIS E COMANDOS FINAIS

Produtos especialmente desenvolvidos para minimizar o desgaste da direção, diferencial e eixos dos seus maquinários, reduzindo a frequência de paradas.

Confira o grau de classificação dos produtos



## TRANSMISSÃO MANUAL



### Ursa LA-3 40

Ursa LA-3 SAE 40 é um óleo monoviscoso de baixa cinza sulfatada para uso em caixas manuais quando requerido um produto SAE 40 com FZG 12 mínimo. Também pode ser utilizado em motores diesel estacionários, marítimos e ferroviários.



★ PREMIUM

### Universal EP 80W

Universal EP 80W é um óleo lubrificante para engrenagens automotivas, formulado com básicos minerais e aditivos de extrema pressão balanceados, para lubrificação de transmissões manuais.

**ESPECIFICAÇÕES:** API GL-4.

**Aprovação:** Mercedes-Benz do Brasil - MB 235.1. ✓

## TRANSMISSÃO AUTOMÁTICA



★ PREMIUM

### Texamatic 7045E

Óleo formulado a partir da combinação balanceada de básicos minerais convencionais e aditivos específicos para a lubrificação de transmissões automáticas, além de caixas de direção hidráulica e sistemas hidráulicos.

**ESPECIFICAÇÕES:** Dexron III G.

**ATENDEMENTOS:** Voith H55.6335.3X; MAN 339 Tipo V1; Ford WSA-M2C195-A; ZF TE-ML 04D, 09 e 17C.

## DIFERENCIAL E REDUÇÃO FINAL



★ PREMIUM

### Multigear Premium EP 85W-140

Multigear Premium EP SAE 85W-140 é um óleo lubrificante formulado com básicos minerais de alta qualidade, aditivos de extrema pressão termoestáveis para lubrificação de diferenciais e caixas de transferência de veículos pesados.

**ESPECIFICAÇÕES:** API GL-5 e MT-1.

**APROVAÇÃO:** SAE J2360; Scania STO 1:0; ZF TE-ML 05A, 12M, 16D e 21A. ✓



★ PREMIUM

### Multigear EP-5 80W-90

Multigear EP-5 SAE 80W-90 é um óleo lubrificante formulado com básicos minerais de alta qualidade, aditivos termoestáveis de extrema pressão para lubrificação de diferenciais convencionais e eixos de veículos pesados.

**ESPECIFICAÇÕES:** API GL-5 e MT-1.

**ATENDEMENTOS:** MAN 342 Tipo M2; Arvin Meritor O-76 A/B/C; Scania STO 1:0; DAF; ZF TE-ML 05A, 12E, 16D e 21A.

**APROVAÇÃO:** SAE J2360; Volvo 97321 e Mack GO-J. ✓



★ PREMIUM

### Multigear EP 90

Multigear EP 90 é um óleo lubrificante para engrenagens automotivas, formulado com básicos minerais e aditivos de extrema pressão balanceados, para lubrificação de diferenciais.

**ESPECIFICAÇÕES:** API GL-5.

**ATENDIMENTOS:** MB 235.0.; Volvo 97310.



### Multigear EP 85W-140, 140

Multigear EP é uma série de óleos lubrificantes minerais para diferenciais automotivos.

**ESPECIFICAÇÕES:** API GL-5.



★ PREMIUM

### Multigear LS 85W-140

Lubrificantes formulados com básicos minerais e aditivos de extrema pressão e modificadores de atrito específicos para lubrificação de diferenciais autoblocantes (também conhecidos como "limited slip", de tração positiva, antiderrapantes, entre outras denominações).

**ESPECIFICAÇÕES:** API MT1 e GL-5.

**ATENDIMENTOS:** MIL-2105D; Dana; Ford WSS-M2C-940a; Mercedes-Benz - para os eixos motrizes Albarus M46 (Trac- Lok) dos veículos Sprinter da Mercedes-Benz.



### Texaco Gear Oil 90

Texaco Gear Oil SAE 90 é um óleo lubrificante mineral para diferenciais automotivos.

**ESPECIFICAÇÕES:** API GL-5.

**ATENDIMENTOS:** MAN 342 Tipo M1.



## SISTEMA DE ARREFECIMENTO

Para uma operação eficiente e de alto desempenho, conte com nossa linha de fluidos de arrefecimento desenvolvida para atender todos os tipos de sistema de resfriamento.

Confira o grau de classificação dos produtos



### BENEFÍCIOS COMPROVADOS: ✓

Líder de mercado em fluidos para sistemas de arrefecimento e parceira das maiores montadoras do país, a Texaco Lubrificantes oferece uma linha completa que opera nas mais diversas condições de serviço.



**Longos períodos de troca**



**Excelente proteção contra corrosão e cavitação**



**Eliminação da formação de depósitos abrasivos**



**Biodegradabilidade**



**Baixa reposição do fluido**



CARACTERÍSTICAS	Ursa® ELC NF Concentrate	Ursa® ELC NF Premix 50/50	Havoline® XLI Green	Havoline® XLI YF03	Havoline® XLI YF03 Premix
PRONTO PARA USO	-	Já vem pronto para uso	-	-	Já vem pronto para uso
CONCENTRADO	Misturar com 40 a 60% de água	-	Misturar com 40 a 60% de água	Misturar com 90 a 95% de água	-
COR	Laranja fluorescente	Laranja fluorescente	Verde	Amarelo fluorescente	Amarelo fluorescente
<b>PERÍODO DE TROCA</b>					
PARA CAMINHÕES, ÔNIBUS E TRATORES	Até 650.000km, 5 anos ou 8.000h	Até 650.000km, 5 anos ou 8.000h	Até 650.000km, 5 anos ou 8.000h	Até 650.000km, 5 anos ou 8.000h	Até 650.000km, 5 anos ou 8.000h



★ ALTA PERFORMANCE

## Ursa ELC NF: Premix e Concentrado

A série Ursa Extended Life Coolant Nitrite Free (Ursa ELC NF Concentrate e Ursa ELC NF Premix 50/50) é constituída de fluidos para radiadores com etilenoglicol, que contêm inibidores de corrosão orgânicos à base de carboxilatos. Apresenta-se nas versões concentrada e pronta para uso **(já diluída em água deionizada)**.

**ATENIMENTO:** MB 325.3, 326.3; MAN 324 Tipo SNF; ASTM 6210; MTU MTL 5048; Paccar DAF 74002; entre outras.

**APROVAÇÃO:** Mercedes-Benz do Brasil - MB 325.3 (Concentrado) e Mercedes-Benz do Brasil - MB 326.3 (Premix 50/50)



## EXCELENTE PROTEÇÃO DA CAMISA DO CILINDRO

Testes de motor mostram a eficácia na proteção contra cavitação da camisa de cilindro proporcionada pelo **Ursa ELC NF**

### Teste de cavitação John Deere (ASTM D7583)

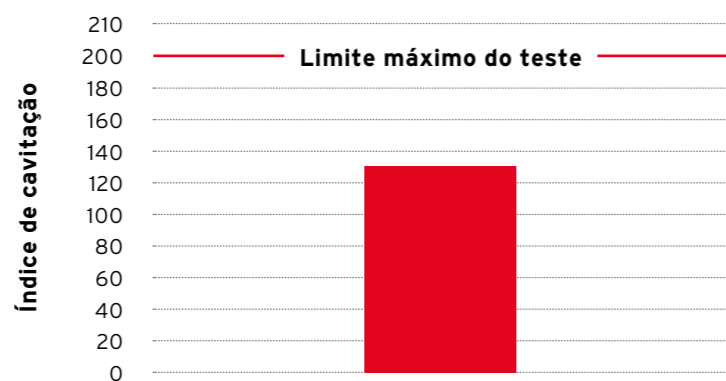

#### Motor On-road



A camisa de cilindro possui cerca de **2,4 milhões de quilômetros**.

#### Motor Off-road



A camisa de cilindro possui cerca de **23.000 horas de operação**.

Em operações on-road e off-road dentro de ambientes hostis, **Ursa ELC NF** fornece excelente proteção contra cavitação.



★ ALTA PERFORMANCE

## Havoline XLI (YF03): Premix e Concentrado

Havoline XLI (YF03) é um inibidor de corrosão orgânico à base de carboxilatos, nas versões concentrada e premix pronta para uso (já diluída em água deionizada), para uso em sistemas de arrefecimento com longos períodos de troca.

**ATENIMENTO:** MB 312.0; MAN 248; MTU MTL 5049; entre outras.

**APROVAÇÃO:** Mercedes-Benz do Brasil - MB 312.0.



★ ALTA PERFORMANCE

## Havoline XLI Green

Havoline Extended Life Corrosion Inhibitor Green (Havoline XLI Green) é um inibidor de corrosão orgânico concentrado à base de carboxilatos para uso em sistemas de arrefecimento com longos períodos de troca. É aprovado por diversos fabricantes de motores.

**ATENIMENTO:** MB 312.0; MAN 248; MTU MTL 5049; entre outras.



★ ALTA PERFORMANCE

## Havoline Xtended Life AFC: Premix e Concentrado

A série Havoline Xtended Life Antifreeze/Coolant (Concentrado e Premix 50/50) é constituída de fluidos de longa vida e alto desempenho, formulados para proteger os motores contra a ebulição e o congelamento enquanto proporciona avançada proteção contra corrosão do sistema de arrefecimento, incluindo a resistência à corrosão em altas temperaturas que pode ocorrer nos modernos motores de alumínio.

**ESPECIFICAÇÕES:** ASTM D3306 Type I (Concentrado); ASTM D3306 Type III (Premix 50/50); ABNT NBR 13705:2016 Tipo A (Concentrado); ABNT NBR 14261:2016 Tipo A (Pré-diluído 50/50); Ford WSS-M97B44-D; Jaguar/Land Rover WSS-M97B44-D; General Motors GMW3420; GM6277; VW/Audi TL 774 Type F (G12+).

**APROVAÇÃO:** Mercedes-Benz MB 325.3 (Concentrado); Mercedes-Benz MB 326.3 (Pré-diluído 50/50);





## PONTOS DE GRAXA

Alto desempenho para que seus equipamentos agrícolas operem de forma suave e confiável, não importando o que encontrem pelo caminho.

Confira o grau de classificação dos produtos



## PROPRIEDADES E APLICAÇÕES



PROPRIEDADES DAS GRAXAS	Starplex® Moly MPGM2	Starplex® 2	Longatex 2	Multifak EP 2	Marfak MP2
Períodos estendidos de relubrificação	★	★	★	★	★
Proteção contra desgaste	★	★	★	★	★
Resistência à lavagem por água	★	★	★	★	★
Proteção em altas temperaturas	★	★	★	★	★
Proteção residual (aditivação sólida)	★	○	★	○	○
APLICAÇÃO	Starplex® Moly MPGM2	Starplex® 2	Longatex 2	Multifak EP 2	Marfak MP2
Lubrificação de rolamentos e cubos de rodas	★	★	★	★	★
Lubrificação de chassis	★	★	★	★	★
Quinta Roda	★	★	★	○	○

★ Excelente (se aplica com vantagens)    ★ Bom (se aplica)    ○ Não se aplica

★ PREMIUM

## Starplex 2

Graxa de complexo de lítio do tipo múltiplas aplicações, contendo aditivos de extrema pressão, bissulfeto de molibdênio e inibidores de oxidação e corrosão. Possui ótima resistência à lavagem por água, é muito estável ao cisalhamento e possui características de alta adesividade.

**ESPECIFICAÇÕES:** NLGI 2.

**ATENDIMENTO:** ASTM D4950 GC / LB; MB DBL 6804.50.



**A graxa com o selo Texaco de qualidade.**



**Excelente estabilidade ao cisalhamento e comportamento em altas temperaturas**



**Proteção contra cargas pesadas contínuas e de choque**



**Excelente resistência à lavagem por água**

## Marfak MP2

Graxa de lítio recomendada para lubrificação de equipamentos automotivos quando especificada uma graxa do tipo múltiplas aplicações.

**ESPECIFICAÇÕES:** NLGI 2.

**ATENDIMENTO:** ASTM D4950 GB / LA.



**TECNOLOGIA LÍDER EM VENDAS**

Há 60 anos protegendo o seu equipamento





★ ALTA PERFORMANCE

## Starplex Moly MPMG 2

Graxa de complexo de lítio do tipo múltiplas aplicações, contendo aditivos de extrema pressão, bissulfeto de molibdênio e inibidores de oxidação e corrosão. Possui ótima resistência à lavagem por água, é muito estável ao cisalhamento e possui características de alta adesividade.

**ESPECIFICAÇÕES:** NLGI 2.

**ATENIMENTO:** ASTM D4950 GC / LB.



★ PREMIUM

## Molytex EP 2

A Molytex EP 2 é um graxa de lítio do tipo múltiplas aplicações, grau NLGI 2, contendo aditivos sólidos e inibidores de oxidação e corrosão.

**ESPECIFICAÇÕES:** NLGI 2.



★ PREMIUM

## Longatex 2

Graxa de lítio do tipo múltiplas aplicações que contém aditivos de extrema pressão, bissulfeto de molibdênio, polietileno, inibidores de oxidação e corrosão.

É recomendada para lubrificação de chassis, cubos de rodas e juntas universais de equipamentos automotivos, e possui boa resistência à lavagem por água e estabilidade ao cisalhamento.

**ESPECIFICAÇÕES:** NLGI 2.

**ATENIMENTO:** Ford ESA-M1C75-B.



★ PREMIUM

## Regal Starfak Premium 3

Graxa de lítio do tipo múltiplas aplicações, grau NLGI 3, contendo inibidores de oxidação e corrosão.

**ESPECIFICAÇÕES:** NLGI 3.

**COLHEDORA DE CAFÉ**

**Carga de aderência:**

- Alta consistência
- Suporta forte vibração mecânica
- Boa estabilidade
- Boa adesividade



## Multifak EP 2

Graxa de lítio recomendada para a lubrificação de cubos de rodas e rolamentos de equipamentos automotivos quando especificada uma graxa de lítio de extrema pressão, com boa resistência à lavagem por água e estabilidade ao cisalhamento.

**ESPECIFICAÇÕES:** NLGI 2.

**ATENIMENTO:** ASTM D4950 LB.



★ PREMIUM

## MCP Grease

MCP Grease é uma graxa de lítio contendo aditivos inibidores de oxidação e corrosão para a lubrificação de colheitadeiras de algodão.

**ESPECIFICAÇÕES:** NLGI 00/0



## Chassi CA-2

Chassi Ca-2 é recomendada para a lubrificação dos pinos, buchas, feixes de mola, junções e demais componentes dos chassis de equipamentos automotivos e agrícolas.

**ESPECIFICAÇÕES:** Cálcio, NLGI 2.



## FROTA LEVE

Performance, economia de combustível e longa vida útil do motor de todos os veículos da sua frota.

Confira o grau de classificação dos produtos



### MOTORES A DIESEL, GASOLINA E FLEX



★ ALTA PERFORMANCE

#### Havoline ProDS M SAE 5W-30

Havoline ProDS M SAE 5W-30 é um lubrificante de última geração com tecnologia escudo protetor totalmente sintético, de alta performance, recomendado para motores de quatro tempos Flex, a gasolina, a etanol, GNV e diesel de comerciais leves, automóveis, SUVs e pick-ups.

**ESPECIFICAÇÕES:** API SN, ACEA C2-16/C3-16.

**APROVAÇÃO:** BMW LONGLIFE-04 OIL, MB APPROVAL MB 229.31/229.51/229.52 E GM DEXOS 2



★ PREMIUM

#### Havoline ProDS Full Synthetic 0W-20 SN

Havoline ProDS Full Synthetic Motor Oil SAE 0W-20 com Tecnologia Escudo Protetor é recomendado para todos os motores de quatro tempos flex, à gasolina, etanol e GNV de automóveis de passeio, veículos utilitários esportivos (SUVs), pickups, comerciais leves, equipamentos móveis e estacionários, que requeiram um lubrificante de categoria API SN/RC, ILSAC GF-5 ou anterior, mesmo operando em condições severas de serviço. Havoline ProDS Full Synthetic Motor Oil SAE 0W-20 é excelente para motores de alta rotação e performance, sendo especialmente formulado para uso em motores turbo.

**ESPECIFICAÇÕES:** API SN/RC ("Resource Conserving") ou anteriores., ILSAC GF-5.



★ ALTA PERFORMANCE

#### Havoline Sintético Ultra W 5W-40

Havoline Ultra W SAE 5W-40 é recomendado para os motores de quatro tempos flex de veículos VW produzidos no Brasil a partir de 2014. Pode ainda ser usado em outros veículos ou equipamentos operando em quaisquer condições de serviço que requeiram um produto que atenda às especificações abaixo.

**ESPECIFICAÇÕES:** API SN, ACEA A3/B4-16.

**ATENDIMENTOS:** MB 229.5/226.5, Porsche A40, Renault RN0700/RN710.

**APROVAÇÃO:** Volkswagen 508 88/509 99



★ ALTA PERFORMANCE

#### Havoline Sintético 5W-30 SN

Havoline Sintético SAE 5W-30 com Tecnologia Escudo Protetor é um lubrificante de última geração e alta performance, formulado com óleos básicos 100% sintéticos de altíssimo desempenho e aditivos de avançada tecnologia que proporcionam total proteção ao motor. Foi desenvolvido para atender aos requerimentos de lubrificação, principalmente da GM, Fiat e Ford, para os motores de quatro tempos Flex, à gasolina, etanol ou GNV.

**ESPECIFICAÇÕES:** API SN/RC ("Resource Conserving") ou anteriores. ILSAC GF-5.

**ATENDIMENTOS:** Chrysler (MS-6395), Fiat (9.55535-CR1), Ford (WSS-M2C946-A) e GM (6094M). Pode ser usado quando requerido: Fiat 9.55535-G1, Ford WSS-M2C913-B e Ford WSS-M2C913-C



★ ALTA PERFORMANCE

#### Havoline Sintético SN 5W-40

Havoline Prods Full Synthetic Motor Oil SAE 5W-40 com Tecnologia Escudo Protetor é um lubrificante de última geração e alta performance, formulado com óleos básicos 100% sintéticos de altíssimo desempenho e aditivos de avançada tecnologia que proporcionam total proteção ao motor. Foi desenvolvido para atender aos requerimentos de lubrificação, principalmente da Volkswagen, para os motores de quatro tempos Flex, a gasolina, a etanol, GNV e diesel de comerciais leves, automóveis, SUVs e pick-ups, além de outros veículos ou equipamentos.

**ESPECIFICAÇÕES:** API SN ou anteriores, ACEA A3/B4-16.

**ATENDIMENTOS:** Renault 0710/0700, PSA Peugeot Citroën B71 2296, Porsche A40.



★ PREMIUM

## Havoline Semissintético SN 5W-30 e 10W-30

Havoline Semissintético SAE 5W-30 e 10W-30 API SN com Tecnologia Escudo Protetor são lubrificantes de alta performance formulados com óleos básicos sintéticos e minerais hidroprocessados de altíssimo desempenho e aditivos de avançada tecnologia, desenvolvidos para atender aos requerimentos de lubrificação para os modernos motores de quatro tempos Flex, a gasolina, etanol ou GNV.

**ESPECIFICAÇÕES:** SAE 5W-30 e 10W-30, API SN/RC ("Resource Conserving") ou anteriores. ILSAC GF-5.



★ PREMIUM

## Havoline Semissintético SN 10W-40

Havoline Semissintético SAE 10W-40 API SN com Tecnologia Escudo Protetor é um lubrificante de alta performance formulado com óleos básicos sintéticos e minerais hidroprocessados de altíssimo desempenho e aditivos de avançada tecnologia, desenvolvido para atender aos requerimentos de lubrificação para os modernos motores de quatro tempos Flex, a gasolina, etanol ou GNV.

**ESPECIFICAÇÕES:** API SN ou anteriores.



## Havoline Semissintético SL 15W-40

Havoline Semissintético API SL SAE 15W-40 é recomendado para motores de quatro tempos Flex (ou bicombustíveis), a gasolina, a etanol e GNV (gás natural veicular) operando em quaisquer condições de serviço, inclusive aqueles equipados com turbocompressores e conversores catalíticos.

**ESPECIFICAÇÕES:** API SL.



## Havoline Superior SL 20W-50

Havoline Superior API SL SAE 20W-50 é recomendado para motores de quatro tempos Flex (ou bicombustíveis), a gasolina, a etanol e GNV, operando em quaisquer condições de serviço que requeiram um produto que atenda às especificações SAE 20W-50 e API SL.

**ESPECIFICAÇÕES:** API SL.

MOTORES MOTO



## Havoline 4T 20W-50

Havoline 4T SAE 20W-50 é recomendado para motores de quatro tempos de motocicletas flex (ou bicombustíveis) e a gasolina, quando requerido um lubrificante que atenda a classificação API SL. É especialmente indicado para as motocicletas que usam apenas um óleo para a lubrificação do motor, embreagem e transmissão.

**ESPECIFICAÇÕES:** API SL.

**ATENDIMENTOS:** JASO T 903:2016 - MA/MA2.



★ PREMIUM

## Havoline 4T Semissintético

Havoline 4T Semissintético é um lubrificante multiviscoso, de alto desempenho e alta estabilidade ao cisalhamento. Foi desenvolvido especialmente com a Tecnologia MultiEscudo para a lubrificação de motores, embreagens e transmissões de motocicletas de quatro tempos flex (ou bicombustíveis) ou a gasolina, refrigeradas a água ou ar, e está disponível nos graus SAE 10W-30 e 10W-40.

**ESPECIFICAÇÕES:** API SL.

**ATENDIMENTOS:** Honda HMEOC (SAE 10W-30), JASO T 903:2016 - MA/MA2.

MOTORES 2T



## 2T Super

2T Super é recomendado para motores a gasolina de dois tempos, refrigerados a ar, de motocicletas, ciclomotres e afins, quando requerido um lubrificante que atenda a classificação API TC, ISO EGB e JASO FB. 2T Super é também recomendado para uso em motosserras, cortadores de grama e diversos outros tipos de equipamentos móveis motorizados de dois tempos.

**ESPECIFICAÇÕES:** API TC, ISO EGB e JASO FB.





# DIFERENCIAIS E BENEFÍCIOS TEXACO LUBRIFICANTES

Além de toda confiança e segurança que os produtos Texaco proporcionam ao seu negócio, você ainda conta com benefícios que somente uma empresa com mais de um século de parceria pode oferecer:



## DISPONIBILIDADE DE EMBALAGENS

Diversas disponibilidades de embalagens: balde, tambor, container, tanque de graxa e a granel.



## CALCULADORA ICONIC

Nossos consultores contam com essa ferramenta exclusiva que auxilia no entendimento da realidade da sua empresa, calculando economia em combustível e recursos, lubrificação e redução de paradas não programadas de manutenção.

## SUORTE AO CLIENTE



### PORTAL DE SERVIÇOS

- Facilidade para inclusão de novos pedidos
- Acompanhamento do histórico de pedidos realizados
- Catálogo de produtos



### CENTRAL DE SUPORTE AO CLIENTE

0800 703 2323



**LubeWatch®**  
Oil Analysis Program

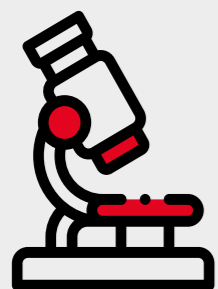

## PROGRAMA LUBEWATCH

O programa LubeWatch® foi desenvolvido para disponibilizar aos engenheiros de manutenção um diagnóstico preciso do óleo usado, detalhando o desempenho do lubrificante e identificando possíveis contaminantes.

**Realizada por um time de especialistas** no Centro de Tecnologia, um dos maiores laboratórios privados da América Latina, a **análise do óleo mostra como sua performance afeta o desempenho e a confiabilidade do equipamento.**



**PORTAL  
LUBEWATCH**



**Leia o QR Code ao lado ou acesse o site:**  
[canalcliente.iconiclubrificantes.com.br](https://canalcliente.iconiclubrificantes.com.br)

Para fazer seu cadastro e/ou tirar dúvidas sobre o uso do LubeWatch®, entre em contato com a equipe de Serviços Técnicos no e-mail: [servicostecnicos@iconiclubrificantes.com.br](mailto:servicostecnicos@iconiclubrificantes.com.br) ou ligue para (21) 3891-1661 ou 3891-1695.

## COM O LUBEWATCH, SEUS MAQUINÁRIOS PODEM TER OS SEGUINTE BENEFÍCIOS:



Detecção de problemas em sua fase inicial, facilitando as práticas de manutenção e proporcionando maior produtividade



**Maior lucratividade.** Redução dos custos operacionais e paradas não previstas



Auxílio na definição de novos intervalos de troca de óleo de acordo com as condições operacionais vigentes para o equipamento



Escaneie o código QR Code  
ao lado e acesse a versão  
digital deste material.

**[www.texaco.com.br](http://www.texaco.com.br)**

Conheça todos os produtos da Texaco  
Lubrificantes



[/texacolubrificantes](#)

## PARA CADA OBJETIVO, UMA SOLUÇÃO

Com a Texaco Lubrificantes, você tem a melhor e mais completa linha de lubrificantes para cooperativas, ajudando-o a reduzir custos, impulsionar a produção e construir uma operação mais confiável, segura e rentável.

[blog.texaco.com.br](#) | [texaco.com.br](#)



Escaneie o código QR Code  
ao lado e acesse a versão  
digital deste material.