

# ATINGE ATÉ **70.000KM\*** DE INTERVALO DE TROCA



\*Desde que observadas as condições de uso, manutenção e recomendações contidas no manual do fabricante do motor.

LUBRIFICANTE  
TEM QUE  
TER O  
T DE



@texacolubrificantes



**TEXACO**

LUBRIFICANTES

# TECNOLOGIA E EFICIÊNCIA PARA SEU CAMINHÃO

A Texaco se destaca por sua tecnologia global e é reconhecida por seu histórico de investimento em pesquisa e desenvolvimento de produtos. Por isso, oferece toda a confiança para que você tenha o máximo de desempenho do seu caminhão por mais tempo nas estradas.

## PARA CADA OBJETIVO, UMA SOLUÇÃO

Milhões de quilômetros e incontáveis horas de rigorosos testes de campo, que comprovam a superioridade em performance da Texaco Lubrificantes.



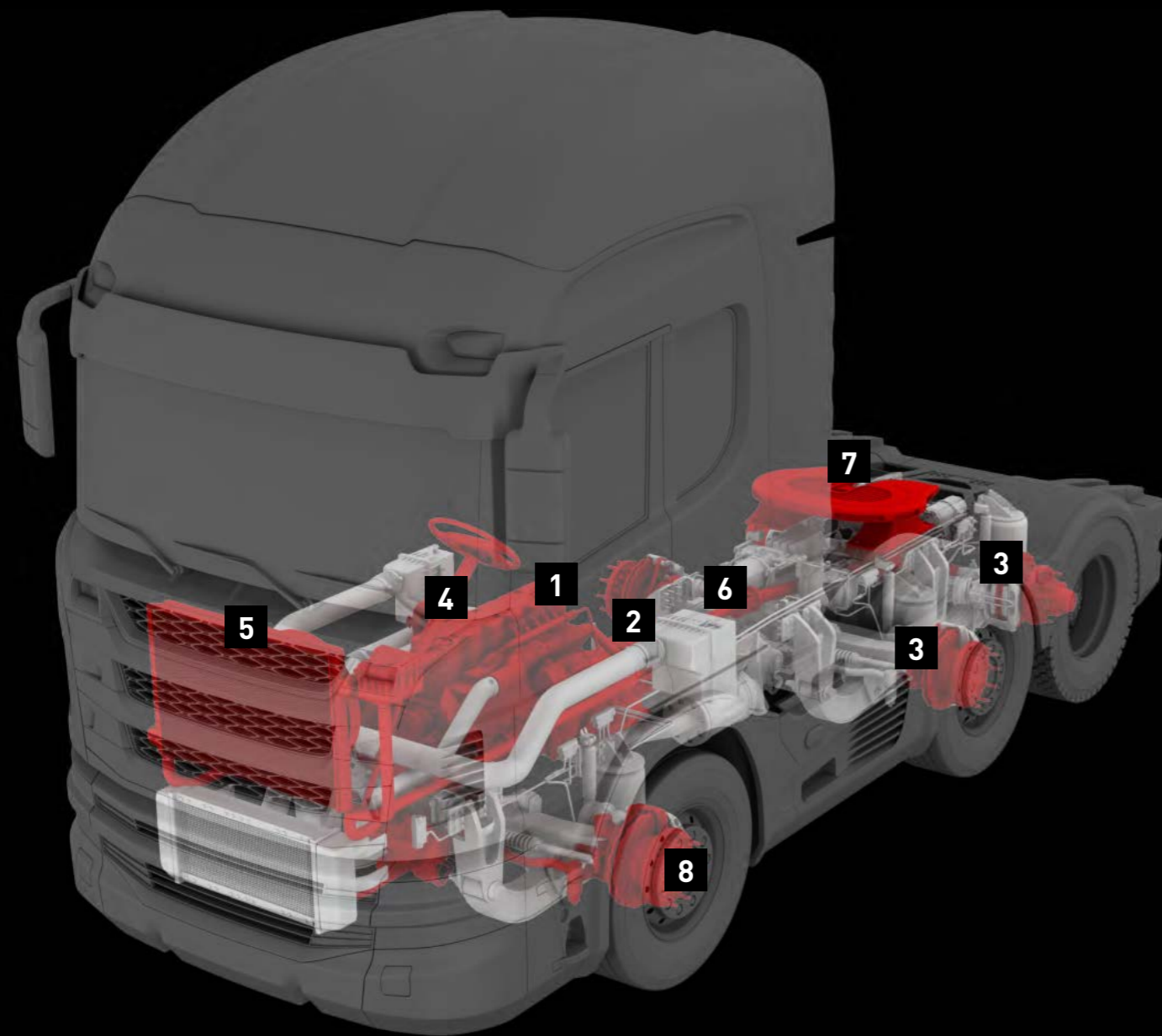

# COBERTURA TOTAL

Atenda às mais severas demandas do seu caminhão com a linha completa da Texaco Lubrificantes.

## 1 MOTOR

Delo 400 SDE 15W-40  
Delo 400 SDE 10W-30  
Ursa Premium TDX 15W-40

Ursa Premium TDX (E4) 10W-40  
Ursa Super TD 15W-40

## 2 TRANSMISSÃO MANUAL / AUTOMÁTICA

Ursa Synthetic MTF HD 75W-80  
Ursa Trans 40  
Ursa LA3 40  
Universal EP 80W  
Universal EP 90

Universal EP 140  
Texamatic ATF  
Delo Syn ATF HD  
Texamatic 7045E

## 3 DIFERENCIAL

Ursa Synthetic HD Gear 75W-90  
Multigear Premium EP 85W-140  
Multigear EP-5 80W-90  
Multigear EP 90

Multigear LS 85W-140 (diferencial autoblocante)  
Multigear EP 85W-140  
Multigear EP 140  
Texaco Gear Oil 90

## 4 DIREÇÃO HIDRÁULICA

Texamatic 7045E  
Texamatic B  
Texamatic ATF

## 5 SISTEMA DE ARREFECIMENTO

Ursa ELC NF: Premix e Concentrado  
Havoline XLI Green  
Havoline XLI (YF03): Premix e Concentrado

## 6 RETARDER

Ursa Premium TDX (E4) SAE 10W-40

## 7 QUINTA RODA

Starplex® Moly MPGM 2  
Starplex® 2  
Longatex 2

## 8 CUBO DE RODA

Starplex® Moly MPGM 2  
Starplex® 2

Multifak® EP 2  
Marfak MP2



## MOTOR

Óleos lubrificantes de alta performance com o máximo de proteção para motores 4 tempos a diesel.



### ★ ALTA PERFORMANCE

## Delo® 400 SDE SAE 15W-40 CK-4 e SAE 10W-30 CK-4

A linha Delo 400 SDE teve sua performance testada e comprovada nas mais diferentes aplicações, em diferentes segmentos, incluindo operações de alta severidade.

### ESPECIFICAÇÃO:

- API CK-4
- ACEA E9

### APROVAÇÃO:

- MB 228.31
- Volvo VDS 4.5
- Cummins CES 20086

### ATENDIMENTO:

- CAT ECF-3
- MAN 3575

Adequado para motores  
Euro II, Euro III e Euro V



# MAIOR INTERVALO DE TROCA DA CATEGORIA DE ATÉ 90mil km\*

A linha Delo 400 SDE otimiza o custo total de operação através da extensão do período de troca e maximização da vida útil do equipamento.

\*Permite intervalos de troca de até 90.000 km, desde que observadas as condições de uso, manutenção e recomendações contidas no manual do fabricante do motor.

- ✓ Mais tempo de disponibilidade do equipamento.
- ✓ Aditivos dispersantes premium. Maior capacidade de limpeza do motor.
- ✓ Excede os requisitos dos principais fabricantes.
- ✓ Maior vida útil do motor.

### Controle de viscosidade

MACK T-13 - Teste de oxidação

↑ **70% SUPERIOR** Limite da categoria API CK-4

### Presença de biodiesel

Teste de oxidação com contaminação forçada

↑ **66% SUPERIOR** Limite da categoria ACEA E9

### Proteção contra desgaste

OM 646 LA - Desgaste no eixo de cames

↑ **78% SUPERIOR** Limite da categoria ACEA E9



## O QUE É?

Tecnologia **ISOSYN® Advanced** une a experiência em formulação Texaco com a tecnologia de aditivos de alto desempenho e óleos básicos premium.



Até **68% maior** proteção contra desgaste\*\*



Até **64% melhor** controle de depósitos\*\*



Até **35% melhor** controle de oxidação\*\*

★ PREMIUM

## Ursa® Premium TDX SAE 15W-40

Óleo lubrificante mineral com desempenho similar ao dos lubrificantes sintéticos. Proporciona proteção em períodos estendidos de troca.

**Excelente relação custo-benefício, proteção contra o desgaste e limpeza dos motores a diesel naturalmente aspirados ou turboalimentados, equipados com sistemas de redução de emissões EGR e/ou SCR.**

### ESPECIFICAÇÃO:

- API CI-4
- ACEA E7

### APROVAÇÃO:

- MB-Approval 228.3
- MAN 3275
- Volvo VDS-3
- Cummins CES 20078
- MTU Tipo 2
- CAT ECF-2



# INTERVALO DE TROCA DE ATÉ 70.000KM\*

\*Específico para a troca com Ursa Premium TDX SAE 15W-40, desde que observadas as condições de uso, manutenção e recomendações contidas no manual do fabricante do motor.

### QUAL O NÍVEL DE LIMPEZA QUE VOCÊ DESEJA PARA SEU MOTOR?

Ursa® Premium TDX SAE 15W-40 minimiza o desgaste do motor e prolonga os períodos de troca, já que permite a operação dentro dos limites condenatórios de oxidação e de viscosidade por mais tempo.

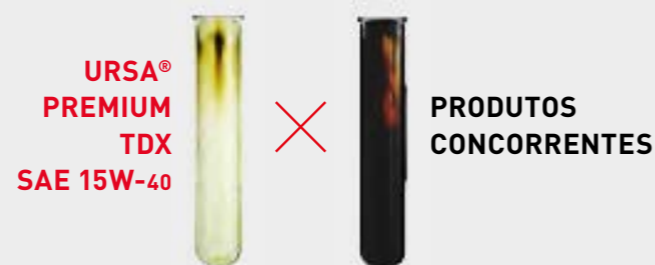

### O URSA® PREMIUM TDX SAE 15W-40 CONTROLA MELHOR A OXIDAÇÃO DO QUE OS ÓLEOS CONCORRENTES

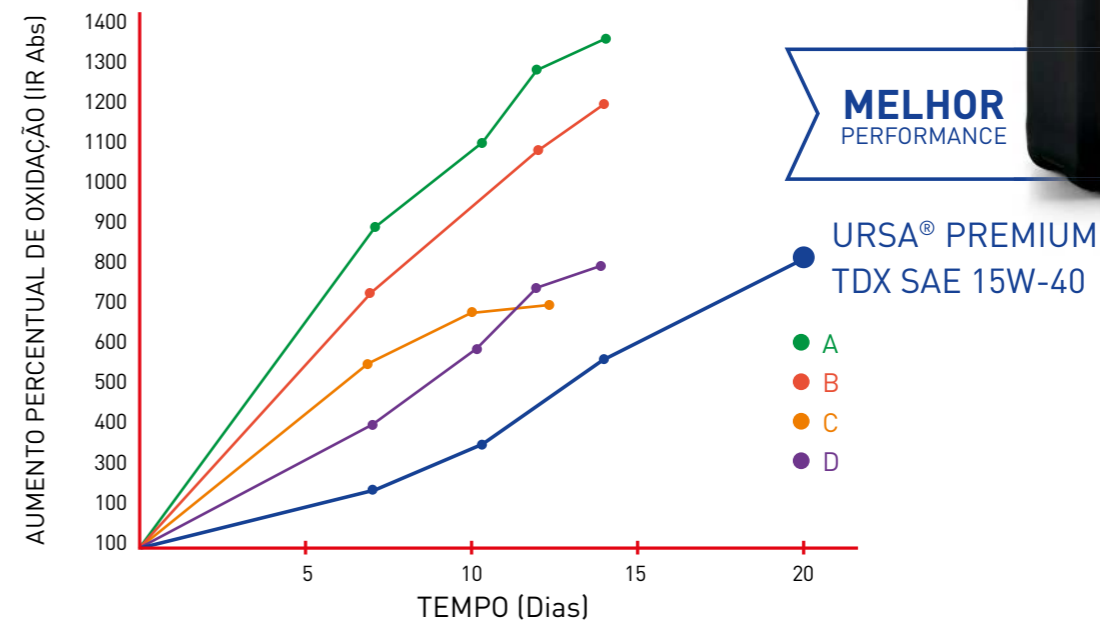

MELHOR PERFORMANCE



URSA® PREMIUM TDX SAE 15W-40

- A
- B
- C
- D



★ PREMIUM

## Ursa Premium TDX (E4) SAE 10W-40

Ursa Premium TDX (E4) SAE 10W-40 é formulado com uma combinação de básicos semissintéticos e aditivos de alta performance para motores a diesel com sistema de pós-tratamento EGR. **Também é indicado para lubrificação de retarders Voith.**

**ESPECIFICAÇÃO:** API CI-4; ACEA E4, E7.

**APROVAÇÃO:** MAN 3277; MB 228.5, 235.27; Volvo VDS-3; Scania LDF-2; Cummins 20077/20078; Voith Oil Class A.



## Ursa Super TD SAE 15W-40

Ursa Super TD SAE 15W-40 é um óleo mineral multiviscoso para uso em motores a diesel.

**ESPECIFICAÇÃO:** API CH-4.

**INDICADO PARA USO:** MB 228.3.



## TRANSMISSÃO E DIFERENCIAL

Linha premium completa de fluidos de transmissão e lubrificantes de engrenagem que operam de forma confiável, minimizando gastos com tempo parado.

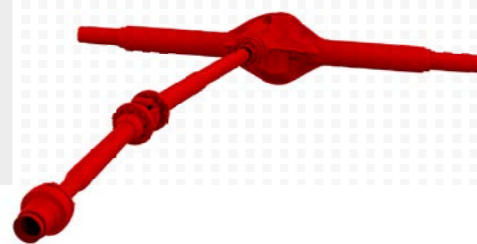

### TRANSMISSÃO MANUAL



★ ALTA PERFORMANCE

#### Ursa Synthetic MTF HD SAE 75W-80

Óleo sintético de altíssimo desempenho para uso em engrenagens automotivas, mais especificamente em transmissões manuais "syncromesh" de veículos a diesel que operam em serviço pesado e requerem longos intervalos de troca. É formulado com base sintética e um pacote de aditivos muito bem balanceados.

**ESPECIFICAÇÃO:** API GL-4.

**APROVAÇÃO:** Volvo 97307 e 97318; Voith Retarder C. ✓

**ATENDIMENTO:** Eaton; MAN 341 Tipo E4.

**INDICADO PARA USO:** MAN 341 Tipo Z4; MB 235.4 e 235.11; ZF TE-ML-02.



★ PREMIUM

#### Ursa Trans SAE 40

Óleo lubrificante formulado com básicos minerais e aditivos balanceados para lubrificação de transmissões manuais (faixa de viscosidade SAE 80W-90).

**ESPECIFICAÇÃO:** API GL-4.

**ATENDIMENTO:** MB 235.12.

**APROVAÇÃO:** ZF TE-ML 02H e 04B. ✓



★ PREMIUM

#### Universal EP SAE 80W

Óleo lubrificante para engrenagens automotivas, formulado com básicos minerais e aditivos de extrema pressão balanceados, para lubrificação de transmissões manuais.

**ESPECIFICAÇÃO:** API GL-4.

**APROVAÇÃO:** Mercedes-Benz do Brasil - MB 235.1. VW TL 726; ZF TE-ML-17A. ✓



#### Universal EP 90

Universal EP 90 é um óleo lubrificante para engrenagens automotivas, formulado com básicos minerais e aditivos de extrema pressão balanceados, para lubrificação de transmissões manuais.

**ESPECIFICAÇÃO:** API GL-4.



#### Universal EP 140

Universal EP 140 é um óleo lubrificante para engrenagens automotivas, formulado com básicos minerais e aditivos de extrema pressão balanceados, para lubrificação de transmissões manuais.

**ESPECIFICAÇÃO:** API GL-4.



#### Ursa LA3 40

Ursa LA3 40 é um óleo monoviscoso de baixa cinza sulfatada para uso em caixas manuais quando requerido um produto SAE 40 API CF com FZG 12 mínimo. Também pode ser utilizado em motores a diesel estacionários, marítimos e ferroviários.

## TRANSMISSÃO AUTOMÁTICA E DIREÇÃO HIDRÁULICA



★ ALTA PERFORMANCE

### Delo Syn ATF HD

Lubrificante sintético especialmente desenvolvido para transmissões automáticas de veículos pesados, como caminhões e ônibus, operando com período de troca estendido. Ele é oficialmente aprovado pela Voith e ZF para intervalos de troca estendidos.

**APROVAÇÃO:** Voith H55.6336.XX; MAN 339 Tipo V2 e Z2; Volvo 97341; ZF TE-ML 14B, 20B. ✓



★ PREMIUM

### Texamatic 7045E

Óleo formulado a partir da combinação balanceada de básicos minerais convencionais e aditivos específicos para a lubrificação de transmissões automáticas, além de caixas de direção hidráulica e sistemas hidráulicos.

**ATENDIMENTO:** Dexron III G; Voith H55.6335.3X; MAN 339 Tipo V1; Ford WSA-M2C195-A.



### Texamatic B

Texamatic B é um óleo lubrificante formulado com básicos minerais de alta qualidade e aditivos específicos para a lubrificação de direções hidráulicas.

**ESPECIFICAÇÃO:** Dexron IID.

**ATENDIMENTO:** MB 236.2; ZF TE-ML 04D.

**APROVAÇÃO:** Mercedes-Benz do Brasil - MB 236.3. ✓



### Texamatic ATF

Óleo lubrificante mineral recomendado para transmissões mecânicas da maioria dos veículos leves e semipesados Mercedes-Benz. Pode ser usado também em sistemas hidráulicos e direções hidráulicas automotivas. Bom fluxo a baixas temperaturas, durabilidade das peças, redução de formação de borra e verniz.

**ESPECIFICAÇÃO:** Mercedes DBL 6623.1 (antiga MBB-F-6623.1) e MB 236.2 Volkswagen.

## DIFERENCIAL



★ ALTA PERFORMANCE

### Ursa Synthetic HD Gear SAE 75W-90

Óleo lubrificante formulado com básicos sintéticos e aditivos de extrema pressão para uso em diferenciais e eixos traseiros operando em aplicações severas, condições extremas de temperatura e períodos estendidos de troca.

**ESPECIFICAÇÃO:** API GL-5 e MT-1.

**ATENDIMENTO:** SAE J2360; MB-Approval 235.8; Volvo 97312; MAN 342 Tipo M2; Dana SHAES 256; Arvin Meritor O-76N; Scania STO 1:0.



★ PREMIUM

### Multigear Premium EP SAE 85W-140

Óleo lubrificante formulado com básicos minerais de alta qualidade, aditivos de extrema pressão termoestáveis para lubrificação de diferenciais e caixas de transferência de veículos pesados.

**ESPECIFICAÇÃO:** API GL-5 e MT-1.

**APROVAÇÃO:** SAE J2360; Scania STO 1:0; ZF TE-ML 05A, 12M, 16D e 21A. ✓



★ PREMIUM

### Multigear EP-5 SAE 80W-90

Óleo lubrificante formulado com básicos minerais de alta qualidade, aditivos termoestáveis de extrema pressão para lubrificação de diferenciais convencionais e eixos de veículos pesados.

**ESPECIFICAÇÃO:** API GL-5 e MT-1.

**ATENDIMENTO:** MAN 342 Tipo M2; Arvin Meritor O-76 A/B/C; Scania STO 1:0; DAF; ZF TE-ML 05A, 12E, 16D e 21A.

**APROVAÇÃO:** SAE J2360; Volvo 97321. ✓



★ PREMIUM

### Multigear EP SAE 90

Óleo lubrificante para engrenagens automotivas, formulado com básicos minerais e aditivos de extrema pressão balanceados, para lubrificação de diferenciais.

**ESPECIFICAÇÃO:** API GL-5.

**APROVAÇÃO:** Mercedes-Benz do Brasil - MB 235.0;  Volvo 97310.



### Multigear EP 140

Multigear EP 140 é um óleo lubrificante para engrenagens automotivas, formulado com básicos minerais e aditivos de extrema pressão balanceados, para lubrificação de diferenciais e caixas de transferência.

**ESPECIFICAÇÃO:** API GL-5.



★ PREMIUM

### Multigear LS 85W-140 (Diferencial Autoblocante)

Multigear LS 85W-140 é óleo lubrificante formulado com básicos minerais e aditivos de extrema pressão e modificadores de atrito específicos para lubrificação de diferenciais autoblocantes (também conhecidos como "limited slip", antiderrapantes, de tração positiva, entre outras denominações).

**ESPECIFICAÇÃO:** API GL-5 e MT-1.

**ATENIMENTO:** Dana, Ford WSS-M2C-940A.



### Texaco Gear Oil SAE 90 (Manual)

Óleo lubrificante mineral para diferenciais automotivos.

**ESPECIFICAÇÃO:** API GL-5.

**ATENIMENTO:** MAN 342 Tipo M1.



### Multigear EP SAE 85W-140

Óleos lubrificantes minerais para diferenciais automotivos.

**ESPECIFICAÇÃO:** API GL-5.





## FLUIDOS DE ARREFECIMENTO

A vida útil e a eficiência dos motores modernos também dependem de outros importantes produtos. Os fluidos de arrefecimento são um deles.



### BENEFÍCIOS COMPROVADOS ✓

Líder de mercado em fluidos para sistemas de arrefecimento e parceira das maiores montadoras do país, a Texaco Lubrificantes oferece uma linha completa que opera nas mais diversas condições de serviço.



**Longos períodos de troca**



**Excelente proteção contra corrosão e cavitação**



**Eliminação da formação de depósitos abrasivos**



**Biodegradabilidade**



**Baixa reposição do fluido**



CARACTERÍSTICAS	Ursa® ELC NF Concentrate	Ursa® ELC NF Premix 50/50	Havoline® XLI Green	Havoline® XLI YF03	Havoline® XLI YF03 Premix
PRONTO PARA USO	-	Já vem pronto para uso	-	-	Já vem pronto para uso
CONCENTRADO	Misturar com 40 a 60% de água	-	Misturar com 90 a 95% de água	Misturar com 90 a 95% de água	-
COR	Laranja Fluorescente	Laranja Fluorescente	Verde	Amarelo fluorescente	Amarelo fluorescente
<b>PERÍODO DE TROCA</b>					
PARA CAMINHÕES, ÔNIBUS E TRATORES	Até 650.000km, 5 anos ou 8.000h	Até 650.000km, 5 anos ou 8.000h	Até 650.000km, 5 anos ou 8.000h	Até 650.000km, 5 anos ou 8.000h	Até 650.000km, 5 anos ou 8.000h



★ ALTA PERFORMANCE

### Ursa ELC NF: Premix e Concentrado

A série Ursa Extended Life Coolant Nitrite Free (Ursa ELC NF Concentrate e Ursa ELC NF Premix 50/50) é constituída de fluidos para radiadores com etilenoglicol, que contêm inibidores de corrosão orgânicos à base de carboxilatos. Apresenta-se nas versões concentrada e pronta para uso (já diluída em **água deionizada**).

**ATENÇÃO:** MB 325.3, 326.3; MAN 324 Tipo SNF; MTU MTL 5048; Paccar DAF 74002; ASTM 6210; entre outras.



★ ALTA PERFORMANCE

### Havoline XLI Green

Havoline Extended Life Corrosion Inhibitor Green (Havoline XLI Green) é um inibidor de corrosão orgânico concentrado à base de carboxilatos para uso em sistemas de arrefecimento com longos períodos de troca. É aprovado por diversos fabricantes de motores.

**ATENÇÃO:** MB 312.0; MAN 248; MTU MTL 5049; entre outras.



★ ALTA PERFORMANCE

### Havoline XLI (YF03): Premix e Concentrado

Havoline XLI (YF03) é um inibidor de corrosão orgânico à base de carboxilatos, nas versões concentrada e premix pronta para uso (já diluída em água deionizada), para uso em sistemas de arrefecimento com longos períodos de troca.

**APROVAÇÃO:** Mercedes-Benz MBB 312.0 para motores OM 904/906/924/926 LA (Euro 3 e 5). ✓



## GRAXAS

Não importa o que sua frota encontrar na estrada, nossas graxas são formuladas para fornecer alto desempenho e proteção duradoura.

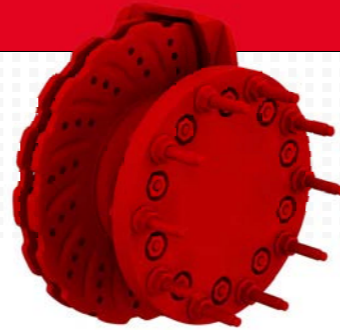

**Excelente estabilidade ao cisalhamento e comportamento em altas temperaturas**



**Proteção contra cargas pesadas contínuas e de choque**



**Excelente resistência à lavagem por água**

PROPRIEDADES DAS GRAXAS	Starples <sup>®</sup> Moly MPM2	Starples <sup>®</sup> 2	Multifak EP 2	Marfak MP2
Períodos estendidos de relubrificação	★	★	★	★
Proteção contra desgaste	★	★	★	★
Resistência à lavagem por água	★	★	★	★
Proteção em altas temperaturas	★	★	★	★
Proteção residual (aditivação sólida)	★	○	○	○

APLICAÇÃO	Starples <sup>®</sup> Moly MPM2	Starples <sup>®</sup> 2	Multifak EP 2	Marfak MP2
Lubrificação de rolamentos e cubos de rodas	★	★	★	★
Lubrificação de chassis	★	★	★	★
Quinta Roda	★	★	○	○

★ Excelente (se aplica com vantagens)    ★ Bom (se aplica)    ○ Não se aplica



★ ALTA PERFORMANCE

### Starples Moly MPM 2

Graxa de complexo de lítio do tipo múltiplas aplicações, contendo aditivos de extrema pressão, bissulfeto de molibdênio e inibidores de oxidação e corrosão. Possui ótima resistência à lavagem por água, é muito estável ao cisalhamento e possui características de alta adesividade.

**ESPECIFICAÇÕES:** NLGI 2; ASTM D4950 GC / LB.



★ PREMIUM

### Starples 2

Graxa de complexo de lítio de múltiplas aplicações, que contém aditivos de extrema pressão e inibidores de oxidação e corrosão. Possui ótima resistência à lavagem por água e excelente estabilidade ao cisalhamento.

**ESPECIFICAÇÕES:** NLGI 2; ASTM D4950 GC / LB; MB DBL 6804.50.



★ PREMIUM

### Multifak EP 2

Graxa de lítio recomendada para a lubrificação de cubos de rodas e rolamentos de equipamentos automotivos quando especificada uma graxa de lítio de extrema pressão, com boa resistência à lavagem por água e estabilidade ao cisalhamento.

**ESPECIFICAÇÕES:** NLGI 2; ASTM D4950 LB.



### Marfak MP2

Graxa de lítio recomendada para lubrificação de equipamentos automotivos quando especificada uma graxa do tipo múltiplas aplicações.

**ESPECIFICAÇÕES:** NLGI 2; ASTM D4950 GB / LA.

**+PARCEIRO**



# Mais vantagens para o seu negócio\*

O programa da **Texaco Lubrificantes** dá a **força que seu varejo precisa**. Com ele, você ganha sempre mais, tendo mais retorno do seu dinheiro!

**Prepare-se para uma verdadeira parceria de sucesso!**



Atingindo as sugestões de compras trimestrais de lubrificantes Texaco, você ganha Lubcoins e pode trocar por produtos e vantagens.



**+ retorno**  
para o seu dinheiro

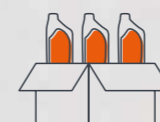

**+ produtos**  
para o seu varejo



**+ benefícios**  
para o seu negócio



**Faça parte também do +Parceiro!\***

Fale com o seu vendedor e confira as regras para participar.

\*O programa +Parceiro não é válido em postos Ipiranga.



# Tem T nas redes



A Texaco Lubrificantes está presente nas principais redes sociais e posta semanalmente novidades, vídeos informativos sobre as linhas de produtos, dicas de aplicação e muito mais.

Acesse agora e utilize também estes conteúdos nas redes do seu Varejo para aumentar seus seguidores e as suas vendas:



**/texacolubrificantes**

LUBRIFICANTE  
TEM QUE  
TER O  
T DE



▼ **LUBRIFICANTES**



f @ v e i n /texacolubrificantes

[www.texaco.com.br](http://www.texaco.com.br)

**ATRIA**  
ARTE EM DISTRIBUIR BEM

CENTRAL DE VENDAS

**0800-2045100**